

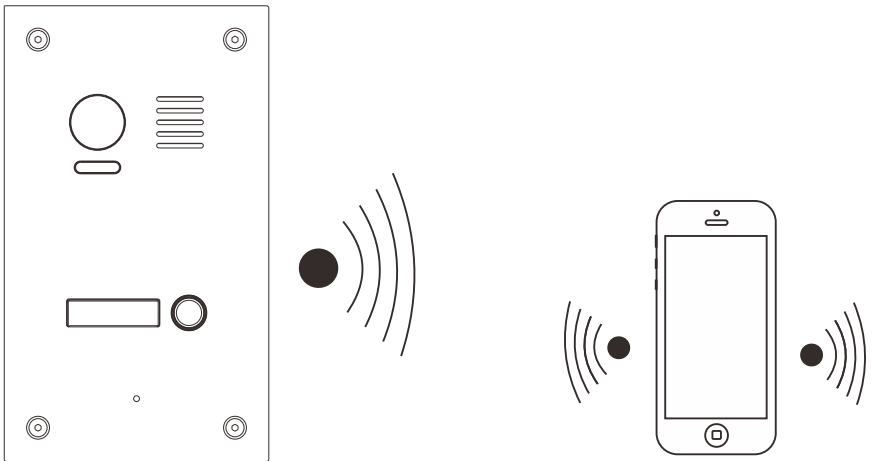

Doordeer



Bedienungsanleitung

WLAN IP Außenstation

1. Installationsvorbereitungen

- Die ideale Anbauhöhe der Außenstation als auch der Monitore liegt bei 160 – 170cm vom Boden. Testen Sie die ideale Einbauhöhe vor der endgültigen Installation
- Blickwinkel 170°
- Vermeiden Sie direkte Sonneneinstrahlung
- Stromführende Leitungen sollten nicht in der Nähe verlegt sein, da es zu Kommunikationsaussetzern führen kann

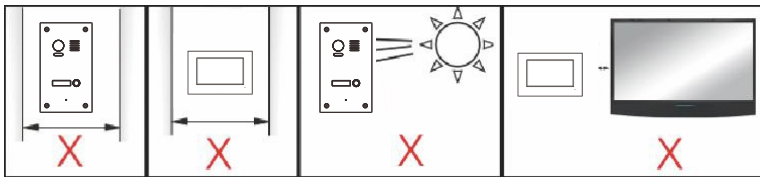

Side View

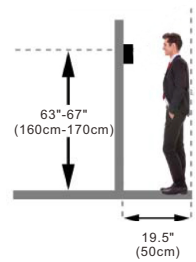

2. Produktspezifikationen

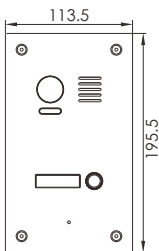

(Unit:mm)

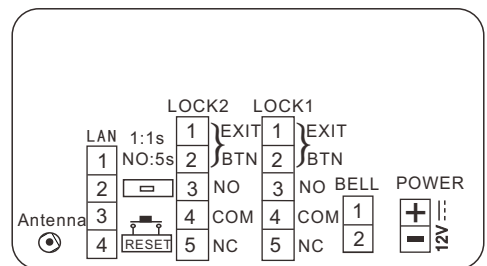

3. Technische Details

Material	Edelstahl
Farbe	Silber / Anthrazit
Kameraauflösung	1080P
Blickwinkel	110°
Stromversorgung	12V DC / 1A
Stromverbrauch	140mA
Umgebungstemperatur	-25°C – 65° C
Beleuchtung	0.1 lux
IP-Schutzklasse	65
Einbauvariante	Unter- oder Aufputz
Abmessungen	H 195,5 x B 113,5 x T 37mm
Verbindungen	WLAN oder LAN
Arbeitsfrequenz	2,4GHz
Bewegungserkennung	Unterstützt
Hintergrundbeleuchtung	Blau
Nachtsicht	3x LED

4. Installation

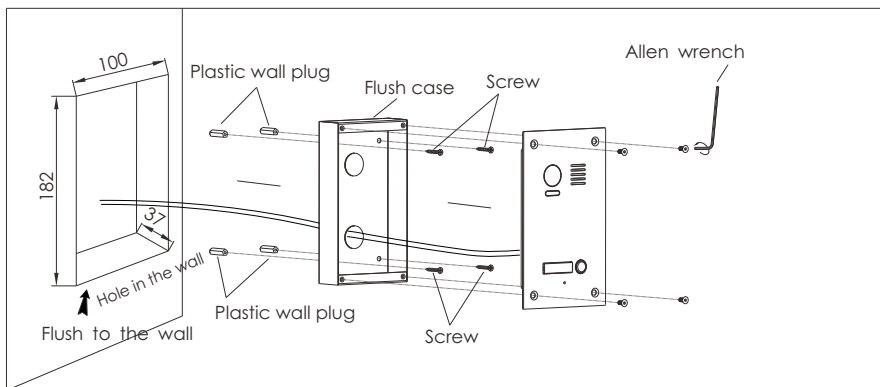

Die Außenstation benötigt lediglich eine 12V DC 1A Spannungsversorgung um zu arbeiten. Schließen Sie eine geeignete Spannungsquelle auf der Rückseite der Außenstation am Steckplatz POWER (+ / -) polrichtig an.

Nun können Sie die Außenstation per WLAN mit dem Smartphone koppeln oder per LAN Kabel mit einer Innenstation verbinden, wenn Sie keine Verbindung der Anlage zum Internet wünschen.

5. Smartphone einrichten via App

1. „doordeer“ APP Einstellung

Laden Sie sich die APP „doordeer“ von Google Play oder iOS App Store herunterladen und installieren diese auf dem Smartphone oder Tablet



2. Wie registriere ich ein neues Konto?

- a. Achten Sie darauf, dass Ihr Handy oder Tablett mit einem 2,4-GHz WLAN-Netzwerk verbunden ist, nicht mit 5GHz.
- b. Öffnen Sie die „doordeer“ APP
- c. Klicken Sie jetzt auf „Anmelden Jetzt“
- d. Geben Sie „E-Mail; E-Mail bestätigen und Passwort“ ein und wählen Sie dann die „Region Europa“
- e. Häkchen „Ich habe die BENUTZERVEREINBARUNG gelesen“
- f. Klicken Sie auf „Registrieren“

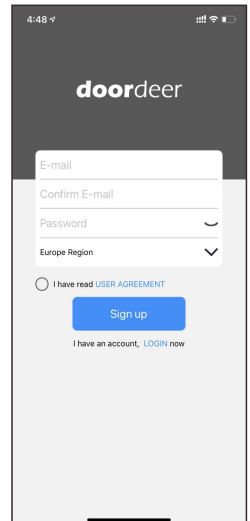

6. Verbindung zur Außenstation herstellen

- Verkabeln Sie die Außenstation mit POWER und der WLAN Antenne.
- Schalten Sie den Strom ein und warten für ca. 1min. Die LEDs blinken 3 mal, ein „DONG“ Ton erklingt

Sie haben zwei Möglichkeiten, die Außenstation über App mit einem mobilen Endgerät zu koppeln:

A: Verbindung über WLAN

B: Verbindung über LAN (RJ45)

Setzen Sie zunächst die Außenstation auf Werkseinstellungen zurück:

- Drücken und halten Sie den RESET-Button auf der Rückseite der Außenstation für ca. 20sek, es erklingt sechs Mal ein „DiDi“ Ton, nun lassen Sie den RESET-Button los und es erklingt ein „Dong“ Ton
- Warten Sie ca. 1min, die LEDs blinken 3mal
- Der Reset wird bestätigt durch einen „DONG“ Ton

A: WLAN Verbindung

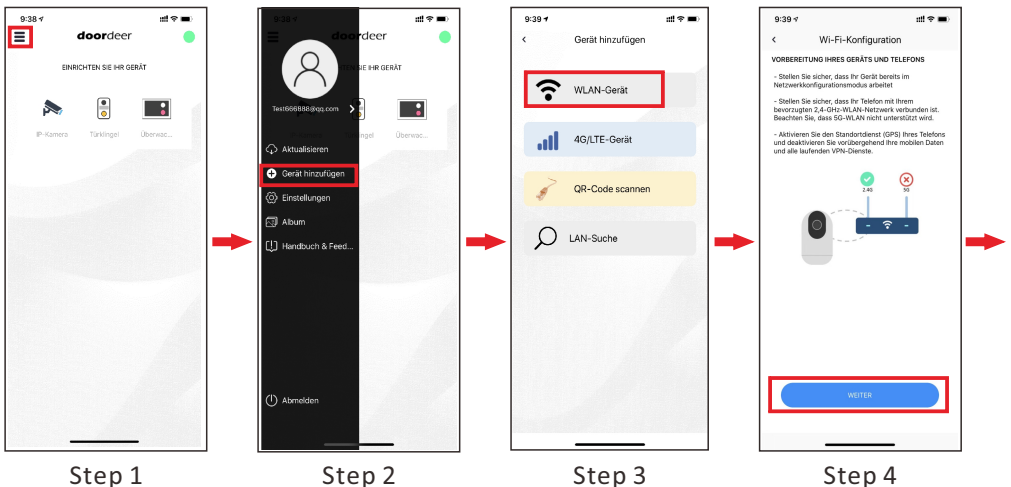



Step 5

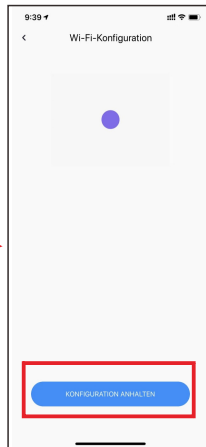

Step 6

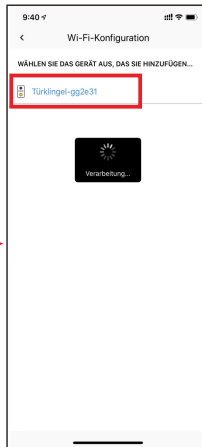

Step 7

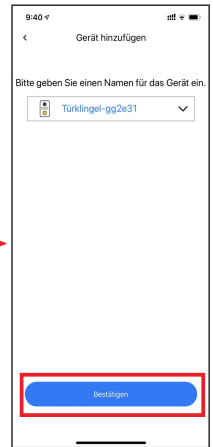

Step 8

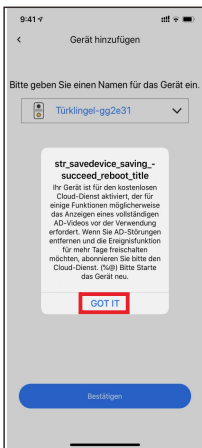

Step 9

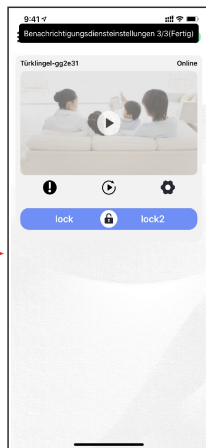

Step 10

B: LAN Anschluss über RJ45

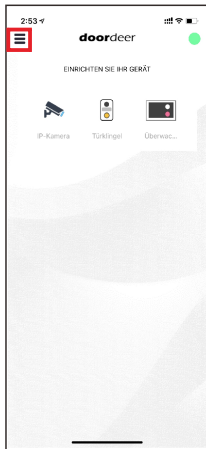

Step 1

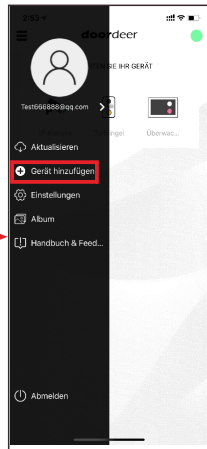

Step 2

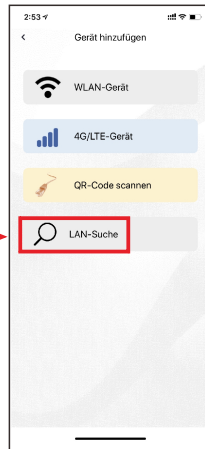

Step 3

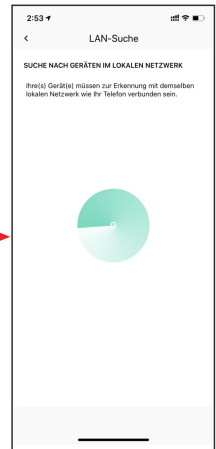

Step 4

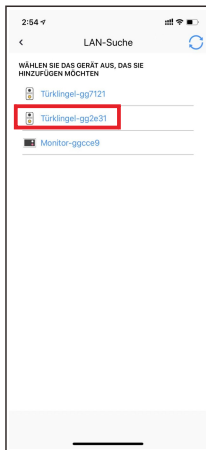

Step 5



Step 6

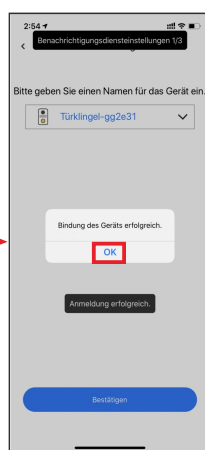

Step 7

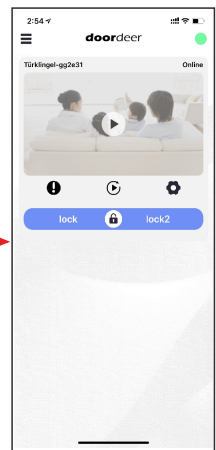

Step 8

7. App Einstellungen

7.1. Freigabe an weitere Benutzer

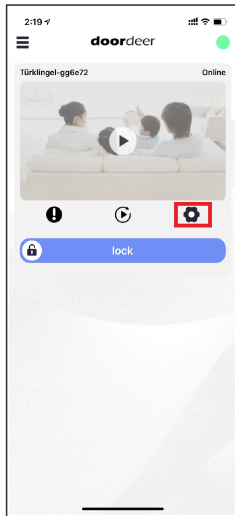

Step 1

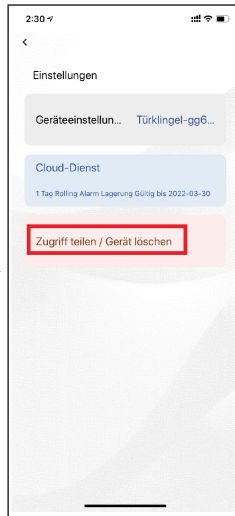

Step 2

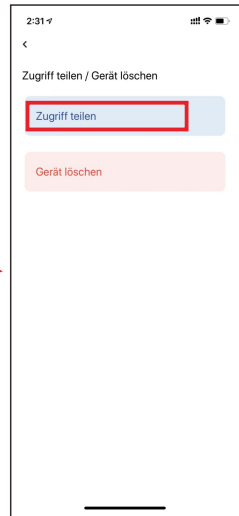

Step 3

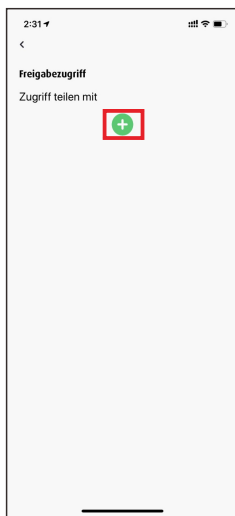

Step 4

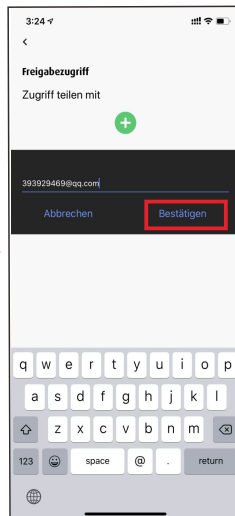

Step 5

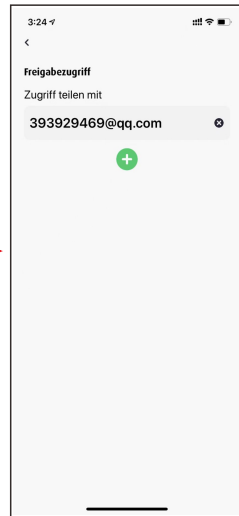

Step 6

7.2. Gerät aus der App löschen (als Hauptnutzer)

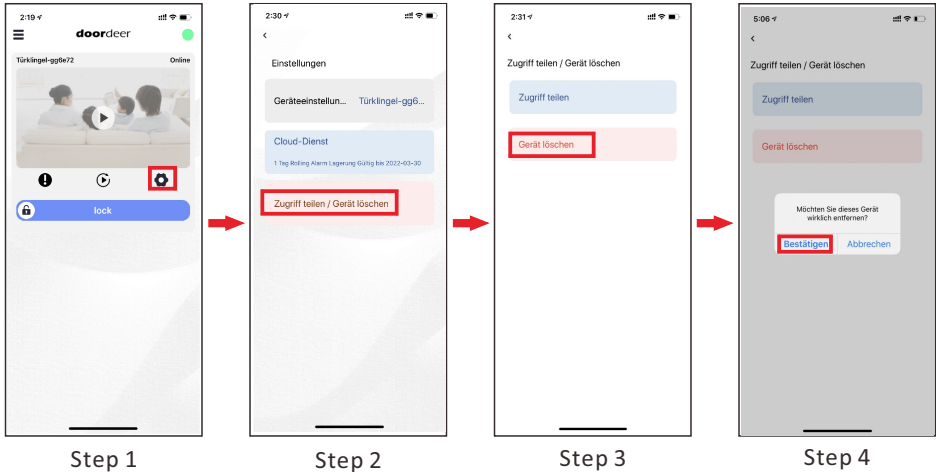

ACHTUNG: Sollten Sie das verwendete Benutzerkonto einmal löschen oder einen neuen Benutzer anlegen wollen, müssen Sie zuerst die bestehenden Verbindungen löschen.

8. Einstellungen

Um Einstellungen über die App zu tätigen, klicken Sie auf das Zahnrad, dann „Geräteeinstellungen“. Im Menü haben Sie die Möglichkeit, viele Einstellungen durchzuführen.



8.1. Gerätenamen ändern

Sie können den Gerätenamen ändern durch Klicken in das Feld.

Ebenso können Sie die beiden elektrischen Türöffnerkontakte ändern in beispielsweise: Haustüre, Hoftor etc.

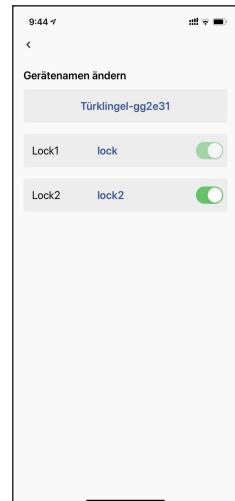

8.2. Gerätezeit synchronisieren

Hier können Sie die angezeigte Uhrzeit mit der Zeit Ihres Smartphones synchronisieren.

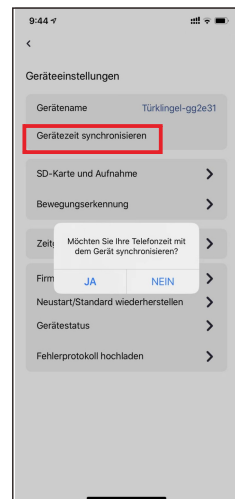

8.3. SD Karte oder Cloudspeicher

Hier können Sie die gespeicherten Daten der SD Karte bzw. des Clouddienstes verwalten

8.4. Bewegungserkennung Motion Detection

Hier können Sie den Erfassungsbereich der Bewegungserkennung markieren und verwalten.

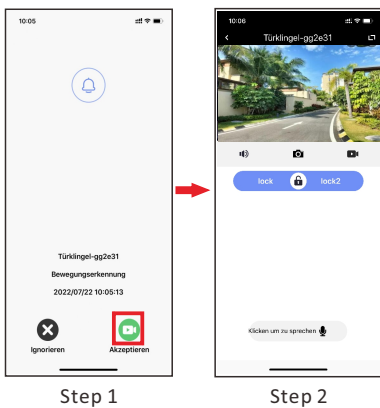
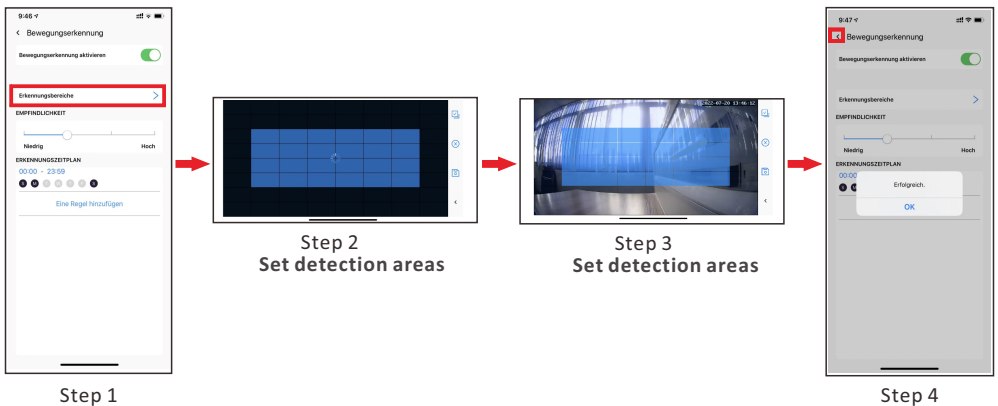

8.5. Zeitgesteuertes Entsperren

Sie haben die Möglichkeit einen Öffnungskontakt für eine gewisse Zeit offen zu halten bzw. an unterschiedlichen Tagen den Öffnerkontakt für eine gewisse Zeit offen zu halten.

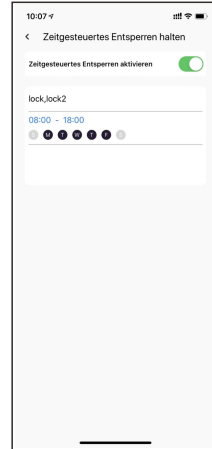

8.6. Firmware updaten

Hier können Sie die aktuelle Softwareversion herunterladen bzw. überprüfen, ob es eine aktuellere Software gibt.

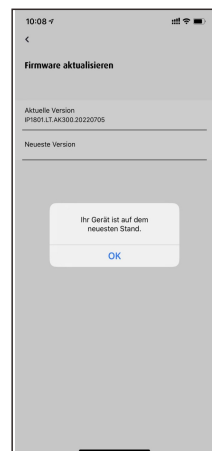

8.7. Werkseinstellungen wiederherstellen

Sie können die Geräte auf Werkseinstellungen zurücksetzen, wenn Verbindungsprobleme auftreten. Oder Sie führen einen Neustart durch.

8.8. Geräte Status

Hier können Sie den aktuellen Gerätestatus anschauen und die Geräte ID ausfindig machen.



8.9. Fehlerprotokoll hochladen

Hier können Sie einen Fehlerbericht an unsere Entwickler senden, wenn Sie Probleme mit der Verbindung haben oder die Anlage nicht einwandfrei funktioniert.

Technischer Kundendienst – Garantie

Für dieses Gerät gilt eine Garantie auf kostenlose Reparatur bis zwei Jahre nach dem Kaufdatum. Von dieser Garantie ausgeschlossen sind Schäden, die auf folgende Arten verursacht wurden: unsachgemäße Verwendung, unsachgemäße Installation, externer Eingriff, Beschädigung durch Stoß oder Stromschlag und Sturz. Wenn das Gerät an den Kundendienst eingeschickt werden soll, muss der Bildschirm zum Schutz vor Kratzern entsprechend geschützt werden.

Das Gerät kann innerhalb von 30 Tagen nach Kaufdatum ohne Angabe von Gründen zurückgegeben werden und der vollständige Kaufpreis wird erstattet. Das Gerät darf jedoch zuvor nicht montiert werden und muss in einem tadellosen Zustand sein.

Für die Pflege nur ein weiches Tuch, niemals Lösungsmittel verwenden. Durch Demontage der Teile erlischt die Garantie. Stecken Sie das Gerät vor der Reinigung aus oder schalten Sie es aus.

Achtung!

Verwenden Sie niemals ein Produkt oder eine Reinigungslösung auf Carboxylbasis, Alkohol oder ähnliches. Diese Produkte können Ihr Gerät beschädigen, ihre Dämpfe stellen außerdem eine Explosionsgefahr und eine Gefahr für Ihre Gesundheit dar. Verwenden Sie für die Reinigung keine Vorrichtung, die den Strom leiten kann (Metallbürste, spitze Werkzeuge usw.).

Der Kassenzettel oder die Rechnung gelten als Nachweis des Kaufdatums.

Hinweis: Die Kontaktinformationen und Servicezeiten unseres Kundentelefon sowie das Retouren-Formular und das Retouren-Etikett sind erhältlich auf der Website www.mathfel.de.

Sicherheitsmaßnahmen

Schäden, die durch ein Nichtbeachten der Betriebsanleitung verursacht wurden, führen zu einem Verfall der Garantie. Für Schäden, die auf diese Weise entstanden sind, haften wir nicht!

Des Weiteren haften wir nicht für Sach- oder Personenschäden, die durch eine unsachgemäße Bedienung oder ein Nichtbeachten der Sicherheitsanweisungen eingetreten sind.

Dieses Gerät wurde unter Einhaltung aller Sicherheitsanweisungen hergestellt. Zur Aufrechterhaltung dieses Zustands und der Gewährleistung optimaler Betriebsbedingungen, muss der Benutzer die in dieser Betriebsanleitung enthaltenen Sicherheitsanweisungen und -warnungen einhalten.

- Dieses Gerät darf nur mit einer Spannung zwischen 12 – 240 Volt und 50 – 60 Hertz verwendet werden. Versuchen Sie niemals, dieses Gerät mit einer anderen Spannung in Betrieb zu nehmen.
- Sorgen Sie dafür, dass alle elektrischen Anschlüsse des Systems den Betriebsvorschriften entsprechen.
- In Geschäftsräumen ist dafür zu sorgen, dass bei elektrischen Anlagen die Regeln für eine Verhinderung von Unfällen eingehalten werden.
- In Schulen, Bildungseinrichtungen oder Werkstätten muss die Betriebsfähigkeit von elektronischen Geräten durch qualifiziertes Personal kontrolliert werden.
- Halten Sie die Nutzungsbedingungen anderer, mit dem System verbundene Geräte ein.
- Kontaktieren Sie bei Zweifeln hinsichtlich der Funktionsweise oder der Sicherheit der Geräte eine Person mit entsprechender Erfahrung.
- Elektrische Geräte dürfen niemals mit feuchten Händen angeschlossen oder getrennt werden.
- Vergewissern Sie sich bei der Installation, dass die Stromkabel nicht beschädigt werden können.
- Tauschen Sie beschädigte Stromkabel niemals selbst aus! Ziehen Sie sie in diesem Fall aus der Steckdose und wenden Sie sich an eine Person mit entsprechender Erfahrung.

- In der Gebäudekabelinstallation für das fest mit dem Stromnetz verbundenen Gerät muss sich eine schnell zugängliche Unterbrechungs-vorrichtung befinden (Netzschalter, Unterbrecher, gleichwertige Vorrichtungen).
- Um das Gerät herum muss ein minimaler Freiraum beibehalten werden, um ausreichende Ventilation zu gewährleisten.
- Die Ventilation darf nicht durch Bedecken der Ventilationsöffnung mit einem Gegenstand wie einem Papier, einer Zeitschrift, einer Tischdecke, einem Vorhang usw. behindert werden.
- Es darf keinerlei offenes Feuer, wie etwa eine brennende Kerze auf das Gerät gestellt werden.
- Betriebstemperatur des Geräts beachten.

Das Gerät darf keinen Flüssigkeiten oder Spritzern ausgesetzt werden und es dürfen keine flüssigkeitsgefüllten Gegenstände, wie etwa Vasen, darauf abgestellt werden.

Warnung

Hinweis: Dieses Gerät wurde getestet und entspricht den Bestimmungen für ein Gerät der Klasse B gemäß den geltenden europäischen Normen. Ziel dieser Bestimmungen ist es, beim Betrieb des Geräts innerhalb einer Wohnumgebung einen angemessenen Schutz gegen störende Interferenzen zu gewährleisten. Dieses Gerät verwendet Funkfrequenzenergie und strahlt diese möglicherweise aus. Daher kann es bei unsachgemäßer Installation und Bedienung Störungen der Funkkommunikation verursachen. Es gibt jedoch keine Garantie, dass diese Interferenzen in einer bestimmten Installation nicht auftreten. Falls dieses Gerät Störungen des Radio- oder Fernsehempfangs verursacht (durch Ein- und Ausschalten des Geräts feststellbar), sollte der Nutzer versuchen, die Störungen durch eine oder mehrere der folgenden Maßnahmen zu beheben: Empfangsantenne neu ausrichten oder versetzen. Abstand zwischen Gerät und Empfänger vergrößern. Gerät an eine Steckdose, die an einen anderen Stromkreis angeschlossen ist als der Empfänger, anschließen.