

BEDIENUNGSANLEITUNG

2-DRAHT IP VIDEO AUßENSTATION

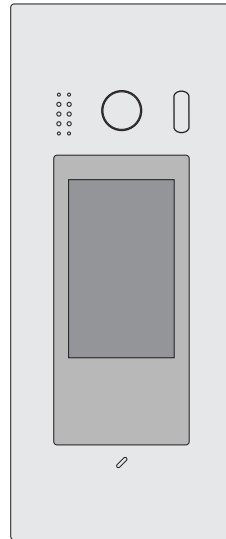
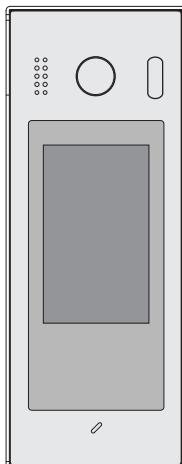

MATHFEL GMBH & CO. KG

Auf dem Viertel 3

D-76887 Bad Bergzabern

Tel.: +49 6343 93830-10

info@mathfel.de

www.mathfel.de

RECHTLICHE HINWEISE

Dieses Produkt verfügt über integrierte Internet-Funktionalität. Alle Risiken die dadurch entstehen werden ausschließlich vom Benutzer getragen. Wir sind nicht verantwortlich für ungewöhnliches Verhalten, Datenverluste, Eingriffe in die Privatsphäre oder sonstigen Gefahren die im Zuge von u.a. Cyberattacken, Hackerangriffen, Viren, Malware etc. entstehen. Die Rechtsprechung bzgl. Videoüberwachung variiert von Ort zu Ort. Bitte setzen Sie sich vor der Installation dieses Produktes mit dem vor Ort geltenden Recht auseinander. Der rechtskonforme Betrieb liegt in der alleinigen Verantwortung des Benutzers. Wir haften nicht für durch den Betrieb unseres Produkts entstehende Schäden und Konflikte.

FCC-Konformitätserklärung

Dieses Gerät wurde getestet und erfüllt die Grenzwerte für digitale Geräte der Klasse A gemäß Teil 15 der FCC-Bestimmungen. Diese Grenzwerte wurden entworfen, um angemessenen Schutz gegenüber Interferenzen beim Betrieb in betrieblichen Umgebungen zu gewährleisten. Dieses Gerät erzeugt, nutzt und strahlt unter Umständen Hochfrequenzenergie aus. Wird das Gerät nicht vorschriftsgemäß angebracht, kann es Störungen im Funkverkehr verursachen. Der Betrieb dieses Geräts in Wohngebieten kann zu derartigen Störungen führen, die vom Betreiber auf eigene Kosten zu beheben sind.

FCC-Bedingungen

Dieses Gerät erfüllt die Grenzwerte für digitale Geräte der Klasse A gemäß Teil 15 der FCC-Bestimmungen. Für den Betrieb gelten die folgenden 2 Bedingungen: (1) Das Gerät darf keine schädlichen Interferenzen verursachen. (2) Das Gerät muss alle eingehenden Funkstörungen annehmen, inklusive solcher, die unerwünschte Funktionen verursachen können.

EU-Konformitätserklärung



Dieses Gerät und eventuell mitgeliefertes Zubehör sind mit dem „CE“ Logo markiert und entsprechen demzufolge den europäischen Normen wie sie in der EMC-Direktive 2014/30/EU und der RoHS Direktive 2011/65/EU beschrieben sind.

2012/19/EU (WEEE-Direktive)

Mit diesem Symbol gekennzeichnete Produkte dürfen innerhalb der EU nicht im Hausmüll entsorgt werden. Kontaktieren Sie Ihren Händler, um Informationen zur korrekten Entsorgung dieses Produkts zu erhalten.



WEEE-Reg.-Nr.: DE 92566323

2006/66/EC (Batterie-Direktive) Dieses Produkt enthält mindestens eine Batterie die innerhalb der EU nicht als unsortierter Siedlungsabfall entsorgt werden darf. Entsorgen Sie die Batterien ausschließlich in geeigneten Sammelstellen



SICHERHEITSHINWEISE

Die Betriebstemperatur des Monitors liegt bei -10 °C bis 55 °C.

- Bei Installation und Betrieb ist darauf zu achten, dass alle Vorschriften bezüglich elektrischer Sicherheit, Brandschutz u.ä. beachtet und eingehalten werden.
- Benutzen Sie den mitgelieferten Stromadapter.
- Schließen Sie nicht mehr Geräte als vorgesehen an den Stromadapter an, um Überlastungen, die zu Überhitzung und Brandgefahr führen könnten, vorzubeugen.
- Überzeugen Sie sich, dass der Stromadapter nicht angeschlossen ist, bevor Sie das Gerät verkabeln, installieren oder warten.
- Die Anlage muss fest an der Wand sitzen.
- Wenn das Gerät Rauch, Gerüche oder Lärm von sich gibt, nehmen Sie es sofort vom Strom und kontaktieren Sie den Kundenservice.
- Sollte das Produkt nicht wie erwartet funktionieren, dürfen Sie es unter keinen Umständen selbst öffnen. Setzen Sie sich mit dem Händler oder dem Kundenservice in Verbindung. Wir übernehmen keine Haftung im Fall von vom Benutzer selbst durchgeführten Reparaturen.
- Lassen Sie das Gerät nicht fallen und setzen Sie es keinen Erschütterungen und elektromagnetischer Strahlung aus.
- Installieren Sie das Gerät nicht in heißen, kalten, staubigen oder feuchten Gebieten.
- Setzen Sie das Gerät nicht übermäßiger Hitze (z.B. durch Heizungen o.ä.), direktem Sonnenlicht und mangelnder Luftzirkulation aus. Brandgefahr!
- Richten Sie die Kamera nicht direkt in die Sonne oder auf extrem helle Oberflächen, dies könnte die Lebensdauer des Sensors verkürzen und/oder zu einem mangelhaften Bild führen. (Dies stellt keine Fehlfunktion dar.)
- Benutzen Sie Handschuhe, wenn Sie mit dem Gerät hantieren, da ansonsten die Schutzbeschichtung des Geräts beschädigt werden könnte.
- Reinigen Sie das Gerät mit einem leicht angefeuchteten, weichen Tuch. Benutzen Sie keine aggressiven oder scheuernden Reinigungsmittel.
- Bewahren Sie die Verpackung des Geräts und aller Einzelteile auf. Schicken Sie das Gerät im Reparaturfall in der Originalverpackung zurück, um Schäden und zusätzliche Kosten zu minimieren.

Mathfel GmbH & Co.KG

Auf dem Viertel, 3

76887 Bad Bergzabern, Deutschland

WEEE-Reg.-Nr.: DE 92566323

info@mathfel.de

1. Teile und Funktionen

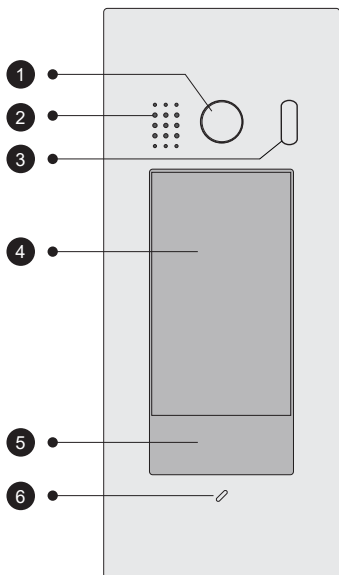

1 Kameralinse

2 Lautsprecher

3 LED Kamera

4 LCD Screen

5 Kartenleser
Ermöglicht das Entsperren der Tür durch Verwendung einer Karte.

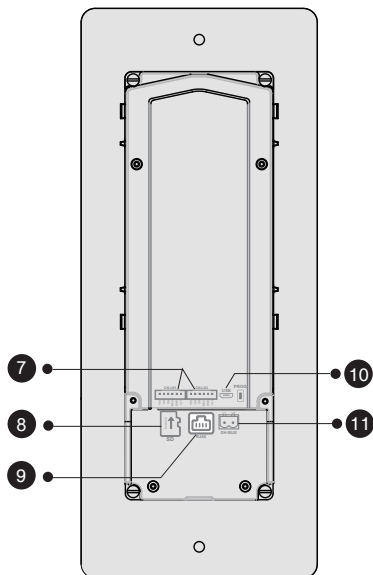

6 Mikrofon

7 Türöffner Anschluss

8 SD Karte Slot

9 RJ45 Anschluss
Reserviert

10 USB-Anschluss
Für \square irrmware- \square pdate

11 2 Draht Anschluss
Bus Terminal

2. Montage

Aufputzmontage

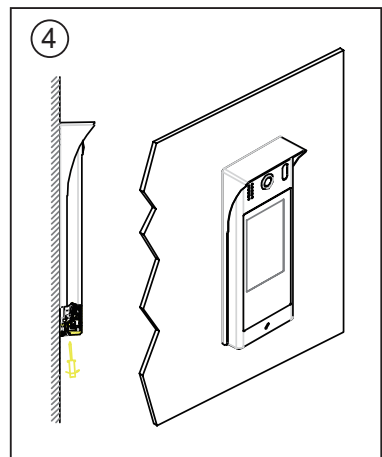
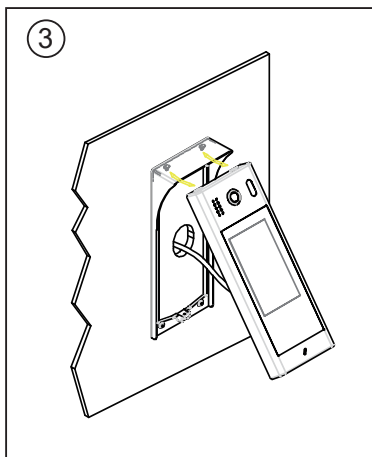
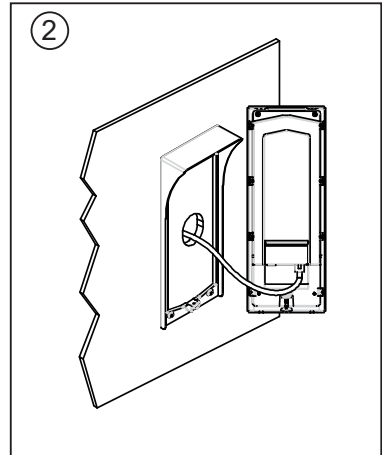
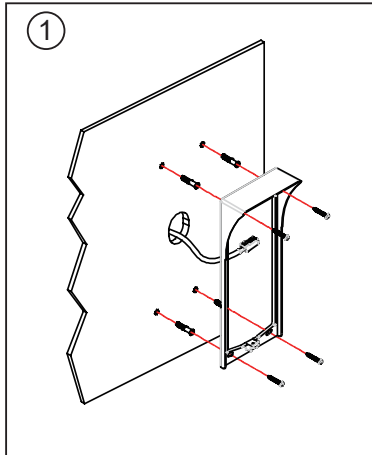

1. Bohren Sie Löcher in die Wand, die der Größe der Schraubendübel entsprechen. Befestigen Sie dann den Regenschutz und die Haupteinheit an der Wand. Der Abstand zwischen der Oberkante der Haupteinheit und dem Regenschutz sollte mindestens 10 mm betragen.

2. Schließen Sie das Kabel korrekt an.

3. Installieren Sie die Türstation, indem Sie sie von oben mit dem Regenschutz einhaken und dann die Türtafel montieren.

Unterputzmontage

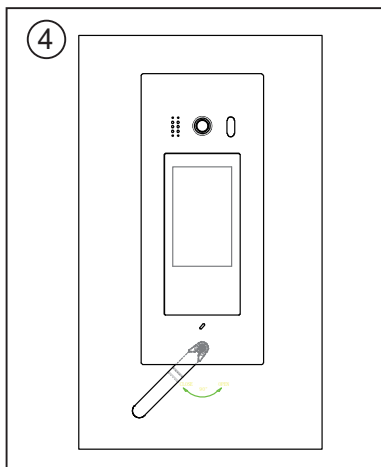
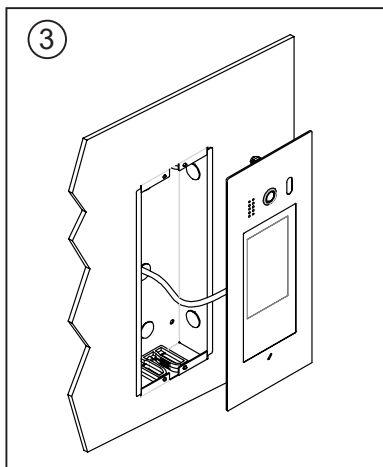
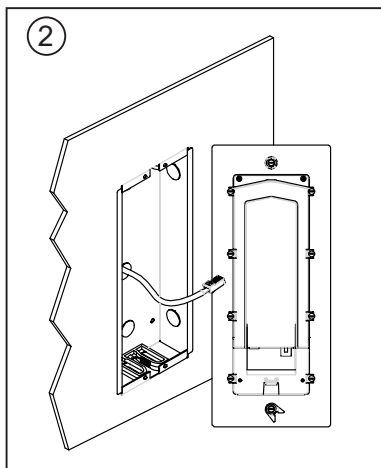
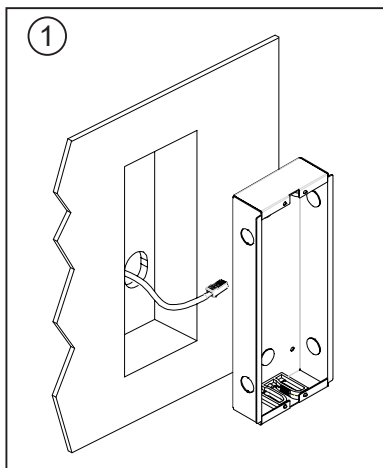

1. Bohren Sie ein Loch in die Wand, das der Größe der Montagebohrung entspricht, und befestigen Sie diese an der Wand.
2. Schließen Sie das Kabel korrekt an und stellen Sie sicher, dass der Ratschenbolzen unten auf der Position „Öffnen“ steht.
3. Stellen Sie sicher, dass die Installation fest ist, und verwenden Sie das Werkzeug, um die Ratsche in die Position „Schließen“ zu verriegeln.

3. Elektrischer Schlossanschluss

Dieser Abschnitt beschreibt hauptsächlich die Anschlussmethode für Gleichstrom Schlösser.

1) Lock1 Anschluss

Türschloss mit interner Stromversorgung steuern

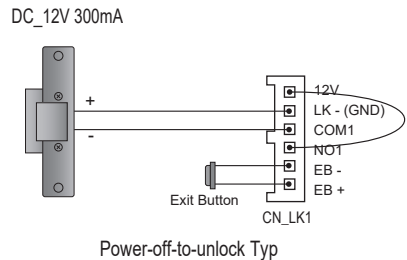
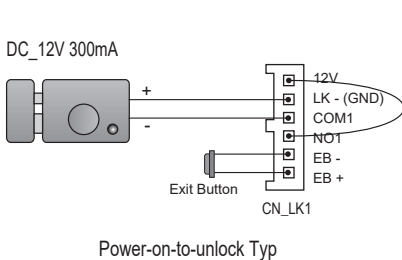

Notiz:

1. Das Türschloss ist auf 12V beschränkt, und der Haltestrom darf 300 mA nicht überschreiten.
2. Richten Sie den Parameter für den Entspermodus für verschiedene Schlossarten ein.
3. • Power-on-to-unlock-Typ: Entspermodus = NORMALLY_OPEN (Standard)
4. • Power-off-to-unlock-Typ: Entspermodus = NORMALLY_CLOSE

Türschloss mit potenzialfreiem Kontakt steuern

Notiz:

1. Die externe Stromversorgung muss gemäß den Anforderungen des Schlosses verwendet werden
2. Der Innenrelais-Kontakt ist auf 1A begrenzt.
125VAC/3A 30VDC
3. Die externe Stromversorgung muss entsprechend den Anforderungen des Schlosses verwendet werden.

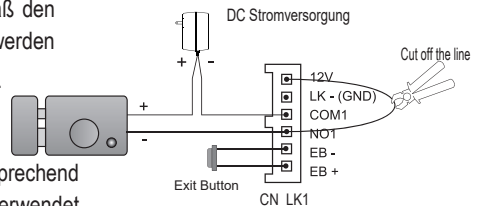

2) Lock2 Anschluss

Türschloss mit interner Stromversorgung steuern

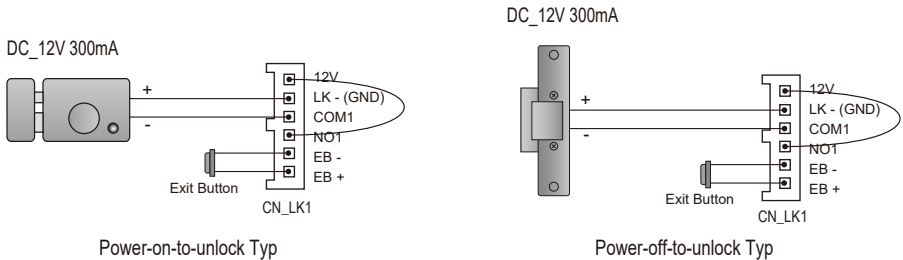

Notiz:

1. Das Türschloss ist auf 12V beschränkt, und der Haltestrom darf 100 mA nicht überschreiten.
2. Richten Sie den Parameter für den Entsperrmodus für verschiedene Schlossarten ein.
3. • Power-on-to-unlock-Typ: Entsperrmodus = NORMALLY_OPEN (Standard)
4. • Power-off-to-unlock-Typ: Entsperrmodus = NORMALLY_CLOSE

Türschloss mit potenzialfreiem Kontakt steuern

Notiz:

1. Die interne Stromversorgung muss gemäß den Anforderungen des Schlosses verwendet werden
2. Der Innenrelais-Kontakt ist auf 1A begrenzt.
125VAC/3A 30VDC
3. Die externe Stromversorgung muss entsprechend den Anforderungen des Schlosses verwendet werden.

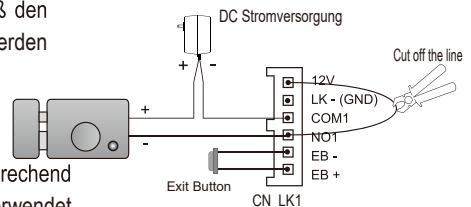

4. Die Bedienung der Türstation

Über das Hauptmenü

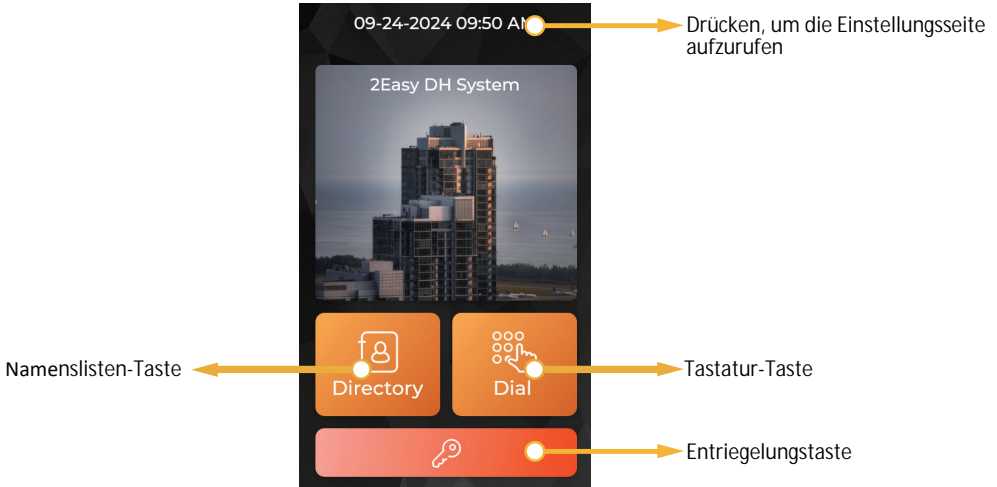

Wie man Bewohner durch die Tastatur anruft

- 1 Drücken Sie die Tastatur-Taste, um die Tastaturseite aufzurufen.
- 2 Geben Sie die Raumnummer ein
- 3 Drücken Sie  um anzurufen

Wie man Bewohner über die Namensliste anruft

- 1 Drücken Sie die Namenslisten-Taste, um die Namenslistenseite aufzurufen.
- 2 Wählen Sie den gewünschten Namen aus der Liste aus.
- 3 Drücken Sie  um anzurufen.

Die Tür durch Einlegen eines Entsperr-Passworts öffnen

- 1 Drücken Sie die Entriegelungstaste, um die Tastaturseite aufzurufen.
- 2 Geben Sie Ihr Entsperr-Passwort ein.
- 3 Drücken Sie  um die Tür zu öffnen.

Die Tür mit einer Zugangskarte öffnen

Berühren Sie Ihre Zugangskarte den Kartenlesebereich der Türstation.

In den Installationsmodus wechseln

- 1 Drücken Sie die Entriegelungstaste.
- 2 Geben Sie „2288“ ein und bestätigen Sie (Installationspasswort 2288 standardmäßig).

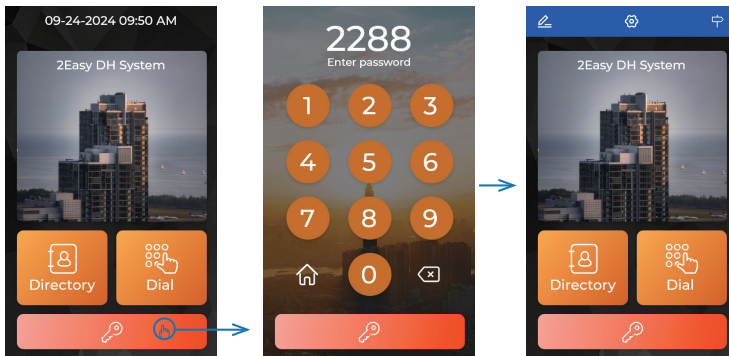

Einrichtung für die Entsperrung

Im „Installationsmodus“

- 1 Drücken Sie das „Einstellungssymbol“ (Tippen Sie in die Mitte der blauen Leiste oben).
- 2 Wählen Sie „Lock“ (Schloss).
- 3 Wählen Sie „Lock and PWD“ (Schloss und Passwort).

Suchen Sie die folgenden Parameter:

- Lock1_mode:

Stellen Sie den Modus von Schloss 1 ein:

0-NO bedeutet normalerweise offen (normally open).

1-NC bedeutet normalerweise geschlossen (normally closed).

- Unlock1 Time:

Stellen Sie den Modus von Schloss 2 ein:

0-NO bedeutet normalerweise offen (normally open).

1-NC bedeutet normalerweise geschlossen (normally closed).

- Lock1 Mode: Stellen Sie die Entsperrzeit von Schloss 1 ein.

- Lock2 Mode: Stellen Sie die Entsperrzeit von Schloss 2 ein.

- Installer Password: Stellen Sie das Installationspasswort ein.

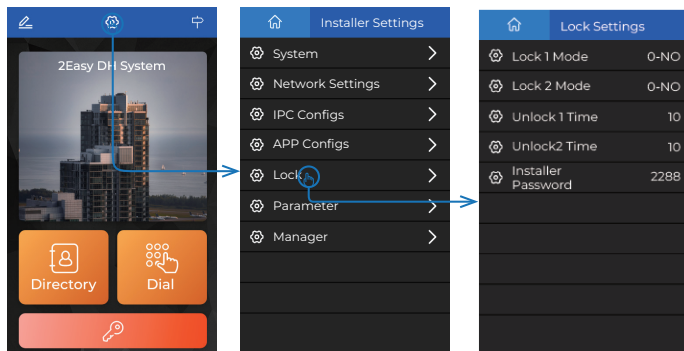

In das Verwaltungsmenü der Einrichtung wechseln

- 1 Drücken Sie die Entriegelungstaste.
- 2 Geben Sie „1527“ ein (1527 ist das standardmäßige Verwaltungs-Passwort).

Passworteinstellungen:

Ändern Sie den öffentlichen Code 1:

- 1 Im „Manager-Einstellungsmenü“ auswählen.
- 2 Wählen Sie „Passworteinstellungen“.

Optionen

- 1 Lock1 password-1: Stellen Sie das erste Passwort für Schloss 1 ein.
- 2 Lock1 password-2: Stellen Sie das zweite Passwort für Schloss 1 ein.
- 3 Lock2 password-1: Stellen Sie das erste Passwort für Schloss 2 ein.
- 4 Lock2 password-2: Stellen Sie das zweite Passwort für Schloss 2 ein.
- 5 Auto-Unlock Digits: Wenn diese Zahl der Länge des Entsperr-Passworts entspricht, wird das Schloss automatisch entriegelt, nachdem das Passwort eingegeben wurde, ohne dass die Entriegelungstaste gedrückt werden muss.
- 6 Verwaltungs-Passwort: Stellen Sie das Verwaltungs-Passwort ein.

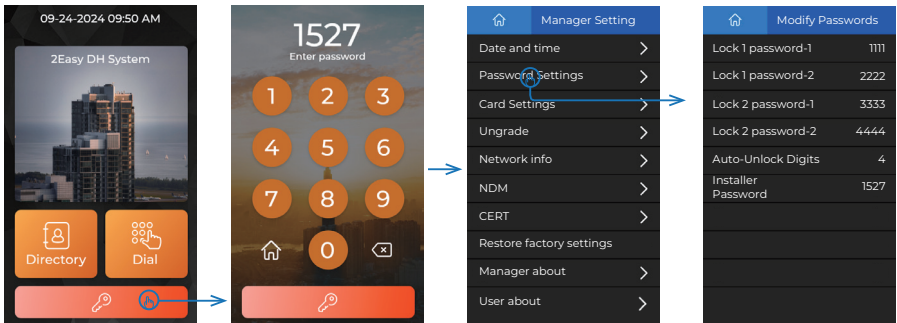

Zugangskartenverwaltung

1 Im „Verwaltungs-Einstellungsmenü“ auswählen.

2 Wählen Sie „Karten Einstellungen“.

3 Wählen Sie „Karteneditor“.

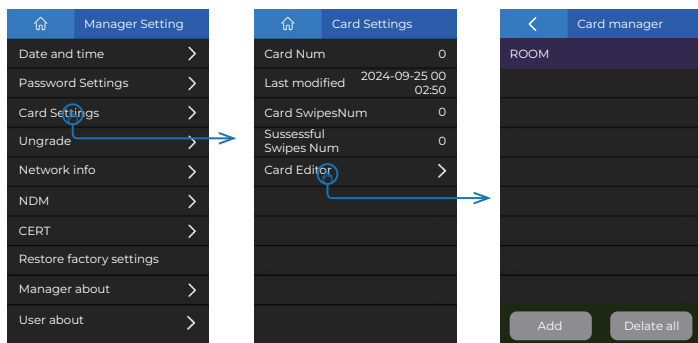

Karte hinzufügen:

Tippen Sie auf „Hinzufügen“ im „Kartenmanager“, um eine Zugangskarte hinzuzufügen.

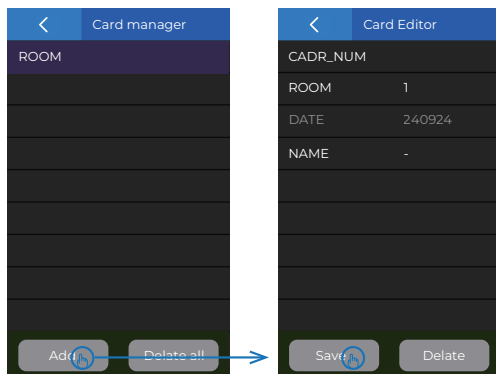

- Card_NUM

Geben Sie die Karten-ID manuell ein oder ziehen Sie die Karte am Kartenleser vorbei.

- ROOM

Geben Sie die Raumnummer manuell ein.

- Name

Geben Sie den Namen des Karteninhabers manuell ein, als Bemerkung.

- Speichern

Wenden Sie die Karte auf der Türstation an.

Karten anzeigen:

Im „Kartenmanager“ können Sie die hinzugefügten Karten überprüfen.

Card ID	Room	Date
000432721	1	0924
000432722	2	0924
000432723	3	0924
000432724	4	0924
000432725	5	0924
000432726	6	0924

Karte löschen:

Im „Kartenmanager“ klicken Sie auf die Kartendaten, die Sie löschen möchten, und tippen

Sie dann auf die „Löschen“-Taste. Bestätigen Sie schließlich die Löschung.

Oder Sie können alle Kartendaten löschen, indem Sie die Schaltfläche „Alle löschen“ auf der Seite „Kartenmanager“ klicken.

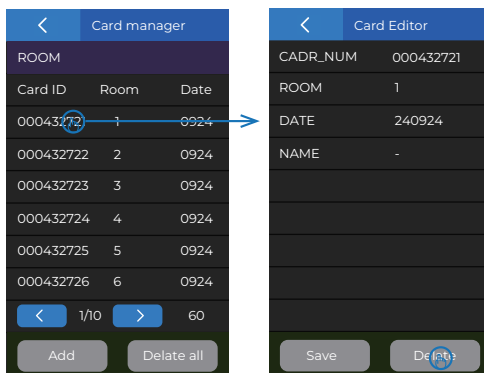

5. Spezifikation

- Stromquelle : DC 22~28V
- Kamera: 1/2.7" Fischaugenkamera, 170° weitwinkel
- Screen: 5 Inch digital color TFT
- Display Auflösung: 800*480 resolution
- Leitung Typ: 2 Drähte (nicht-polarisiert)
- Verkabelungsdistanz 100m (Ca. 330')
- Betriebstemperatur: -10 to +50 (Celsius)
- Schutz Klasse: IP65;
- Abmessung: 281(H)×110(B)×44(T)mm(Aufputz)
316(H)×133(B)×46(T)mm(Unterputz)

6. Verdrahtung

Freilaufend:

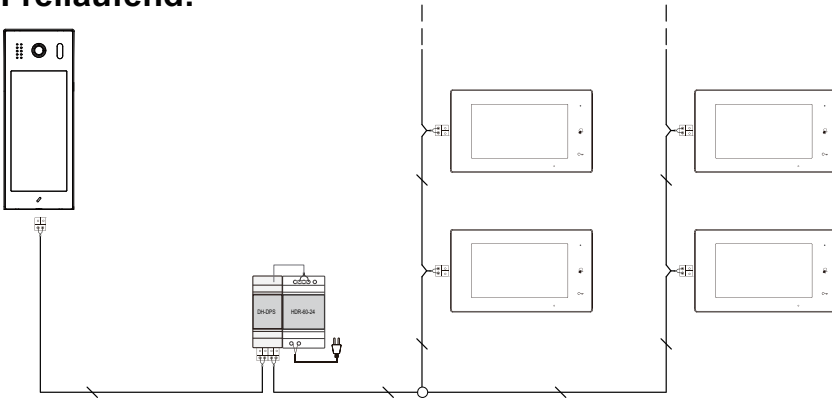

Strukturierte Verkabelung:

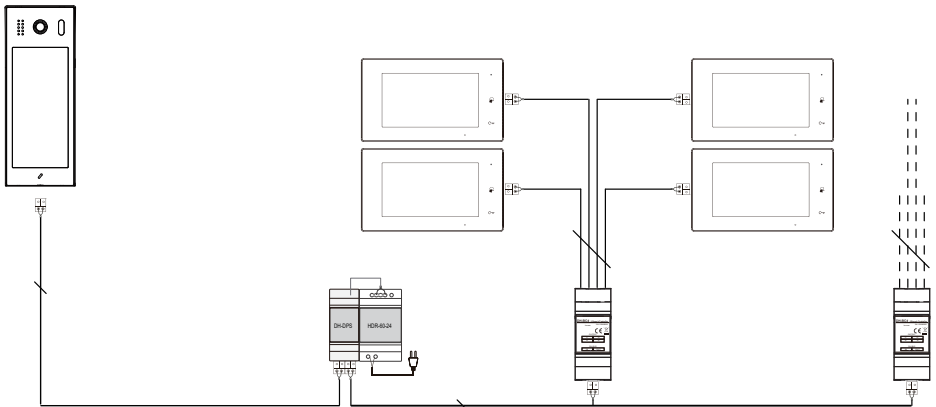

Das Design und die Spezifikationen können ohne Vorankündigung an den Benutzer geändert werden. Das Recht zur Auslegung und das Urheberrecht dieses Handbuchs sind vorbehalten.
